



Food Preparation Machines
Made in Sweden

RG-50 Grönsaks- skärare

- Skivar, tärnar, strimlar, river och räfflar.
- Bereder frukt, grönsaker, torrt bröd, ost, nötter, svamp m.m.
- Bänkmodell för det mindre köket.
- Bereder upp till 80 portioner per dag och 2 kg per minut.



Grönsaksskärare

RG-50



Ergonomi i alla led

RG-50 är HÄLLDEs mest kompakta grönsaksskärare. Den är utvecklad för det mindre köket och den kompakta designen gör att RG-50 enkelt går att stoppa undan och ta fram vid behov. Storleken är anpassad så att maskinen går att köra direkt på köksbänken. RG-50 matarplatta fälls upp i en båge. Det tillsammans med maskinens låga höjd möjliggör för en mer skonsam arbetsposition.

Säkra och snabba påfyllningar

Så fort matarplattan fälls upp stannar maskinen. När den fälls tillbaka över cylinderns öppning startar maskinen igen och du kan fortsätta arbetet. Denna automatiska start och stopp-funktion gör att arbetet effektiviseras. En klar fördel, särskilt vid stora volymer.



Dubbel säkerhet mot oskyddad kniv

Om matarcylindern avlägsnas bryts strömmen helt. Tack vare denna dubbla säkerhet finns det ingen risk att maskinen går igång när kniven är oskyddad.

Utvecklad för bästa hygien

RG-50 tillverkas enbart av hygien-certifierade material. Maskinen har släta ytor, rundade kanter och saknar onödiga skrymslen där mat kan tränga in och fastna.

Enkel rengöring

För snabb rengöring är alla lösa delar lätta att ta bort för att enkelt skölja av maskinen. Toppen är avtagbar och kan rengöras i diskmaskin.

Bara de bästa materialen

Maskinbasen är tillverkad av robust metall. Matarcylinder och matarplatta är av stark polycarbonat. Till skärverktygens knivblad och rivplåtar används enbart rostfritt stål av högsta kvalitet.



Väger lätt vid flytt

Att maskinen är liten till storleken ger flera fördelar. Den tar inte så mycket plats i köket. Och den är enkel att flytta. Något som det rejäla handtaget på sidan förstås också bidra till.



Högsta möjliga driftsäkerhet

Den kraftfulla motorn har ett högt vridmoment och driver skärverktygen via en självspännande kuggrem. Motorns hastighet är nedväxlad vilket gör RG-50 mycket driftsäker - oavsett vilka produkter du arbetar med.

Skärverktyg med komplett register

Med vårt breda utbud av skärverktyg klarar RG-50 alla tänkbara jobb. Välj själv vilka verktyg du behöver för att bli ännu effektivare i köket. RG-50 skivar, tärnar, river och strimlar allt från hårda till mjuka produkter. Knivbladen och rivplåtarna är utbytbara så du behöver inte köpa helt nya skärverktyg.



Alltid perfekta skärresultat

Rotationshastigheten på skärbladen är optimerad för att skära jämna och fina skivor så effektivt som möjligt. Knivarna är ändamålsenligt slipade för att inte bli slöa eller få udden avbruten.



RG-50 Tillbehör



3-pack skärverktyg



Knivskydd



Verktyghängare



Rengöringsborste

Högkvalitativa skärverktyg för alla snitt och bästa resultat



Standardskivare

8, 10 mm.

- Skivar fasta varor som rotfrukter.

- Tärnar i kombination med tärningsgaller.



Finsnittskivare

1, 1.5, 2, 4, 5, 6, 7, 9, 15 mm.

- Skivar fasta och mjuka varor som rotfrukter, paprika, lök, purjolök, gurka, tomat, äpple, citrusfrukter, bananer, svamp, m.m.
- Strimlar sallad och kål.

- Hacker lök i kombination med tärningsgaller.
- Tärnar i kombination med tärningsgaller.



Räffelskivare

4-5 mm.

- För räfflade skivor av rödbeta, gurka, morot, m.m.



Strimlare

2x2, 2.5x2.5, 4.5x4.5, 6x6, 8x8, 10x10 mm.

- Strimlar julienne (tändstickspotatis) för Jansons frestelse, morötter för soppa, gurka för sallad m.m.

- Skär potatis till pommes frites.



Tärningsgaller

7.5x7.5, 10x10, 12.5x12.5, 15x15, 20x20 mm.

- Tärnar rotfrukter, frukt, potatis, grönsaker, kål, kålrötter, morötter, gurka, äpple m.m i kombination med standardskivare eller finsnittskivare.



Råkostrivare

1.5, 2, 3, 4.5, 6, 8, 10 mm.

- River morötter och vitkål till råkostsallad.
- River nötter, mandel och torrt bröd.

- Strimlar vitkål.
- River pizzaost.

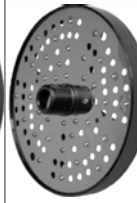

Finrivare, fin Finrivare, extra fin Hårdostrivare

- River rotfrukter, bröd, ost, m.m.
- "Fin" river rå potatis för raggmunk.

- "Extra fin" river rättika, torrt bröd, morot, m.m.
- Hårdostrivare river hårda ostar som parmesan.

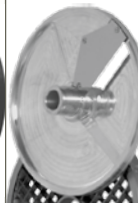

Soft Dicing

8, 10, 12, 15 mm.

- Tärnar mjuka produkter som tomat, lök, paprika, bananer, kiwi, jordgubbar, m.m.



RG-50 Grönsaksskärare

- Stor halvmåneformad matarcylinder som rymmer de flesta varor hela.
- Kompakt bänkmodell som är lätt att ställa undan och plocka fram vid behov men är trots sin storlek en mycket flexibel maskin. RG-50 klarar alla typer av snitt som HÄLLDEs större maskiner med samma goda kvalitet.
- Enkelt att stapla tomat, lök, paprika m.m. mot cylinderväggen för att skära på en bestämd ledd.
- Självspännande och växlad kuggremsdriven motor ger ett högt vridmoment.
- Maskinbasen och knivhuset är helt i metall och tål hård hantering.

Maskin

- Motor: 0,25 kW. En hastighet. 220-240 V, 1-fas, 50-60 Hz.
- Transmission: Kuggrem
- Säkerhetssystem: Två säkerhetsbrytare.
- Skyddsklass maskin: IP34.
- Vägganslutning: Jordad, 1-fas, 10 A.
- Säkring: 10 A, trög.
- Ljudnivå LpA (EN31201): 76 dBA.
- Magnetfält: Mindre än 15 mikrotlesla.

Material

- Maskinhus: Eloxerad och polerad aluminiumlegering.
- Matare: Polycarbonat och polyamid.
- Utmatarskiva: Acetal.
- Skärverktygens skivor: Aluminiumlegering eller acetal.
- Skärverktygens knivar: Rostfritt knivstål.

Matare

- Matarcylinder: Volym 0,9 liter.
Höjd 185 mm. Diameter 170 mm.
- Matarrör invändig diameter 53 mm.

Skärverktyg

- Diameter: 185 mm.
- Varvtal: 400 varv/min.

Typ av beredning

- Skivar, tärnar, strimlar, river och räfflar.
- Bereder frukt, grönsaker, torrt bröd, ost, nötter, svamp m.m.

Användare

- Restauranger, butikskök, dietkök, salladsbarer, skolor, daghem, fast food-kök, cateringkök, m.fl.

Nettovikt

- Maskin: 13 kg.
- Skärverktyg: 0,5 kg.

Normer

- EU-direktiv 98/37/EEC, LVD 73/23 EEC, EMC 89/336/EEC. • NSF/ANSI Standard 8.

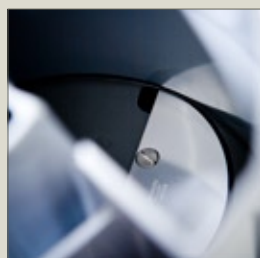
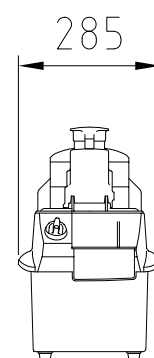
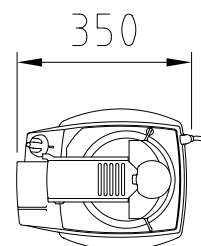
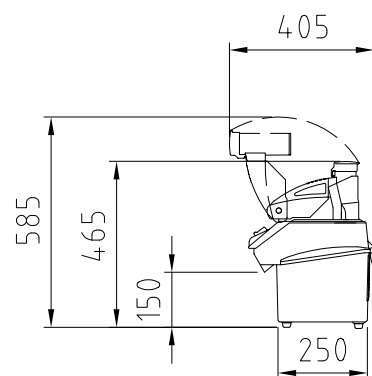

Food Preparation Machines
Made in Sweden

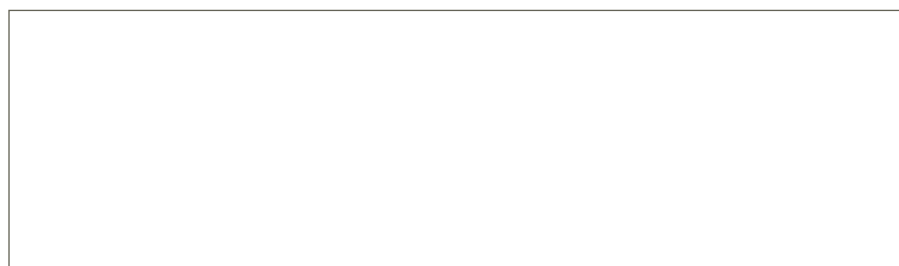

AB Hällde Maskiner Box 1165 164 26 Kista

• Tel: 08-587 730 00 • Fax: 08-587 730 30 • www.hallde.com • info@hallde.com