



TILLVERKARE

HÄLLDE

MODELL

RG-400i

PRODUKTBESKRIVNING

Grönsaksskärare, bereder upp till 3,6 ton/timme.

URSPRUNG

Sverige

SPECIFIKATION

SPECIFIKATION TEXT	Golvstående Grönsaksskärare med helmåneformad Matarcylinder med en volym på 9 liter, tillverkad att bereda upp till upp till 3,6 ton/timme eller upp till 5 000 portioner/dag. Matarcylindrar, Matare och Skärverktyg är tillverkade i rostfritt stål och är maskindiskbara. Maskinen har två hastigheter (200 och 400 varv/min). Maskinens ben har två justerbara fötter samt två fötter med hjul. Skärverktyg av rostfritt stål/aluminium, diameter 215 mm, med utbytbara knivar/plåtar. Motorn, tillsammans med den underhållsfria kuggväxeln, drivs medsols.				
FUNKTION	Maskin för att skiva, tärna, strimla, riva, räffla och skära pomes frites. Bereder frukt, grönsaker, torrt bröd, ost, nötter, svamp etc.				
KAPACITET	Upp till 5000 portioner/dag. Upp 3,6 ton/ timme (60 kg/min). Tre olika matarcylindrar med volym på 9 l. Trattmatare: volym ca 23 liter. 4-hålsmatare med fyra rör: Diameter 73 mm (2 st), 60 mm och 35 mm.				
MATERIAL	Maskinbas, Matarcylindrar och Matare: Rostfritt stål. Skärverktygens knivar: Rostfritt knivstål.		Skärverktyg: Rostfritt stål/ Aluminium.		
MOTOR	1.5/0.9 kW. Två hastigheter (200 och 400 varv/min). Termiskt motorskydd, underhållsfri kuggväxel.		208-240 V, 3-fas, 60 Hz. 220-240 V, 3-fas, 50/60 Hz. 380-415 V, 3-fas, 50/60 Hz. 440 V, 3-fas, 60 Hz.		
VÄGGANSLUTNING	Jordad, 3-fas.				
STANDARD	EN 1678+A1:2010.				
REKOMMENDERADE SÄLJPACKAR	INNEHÅLL	NETTOVIKT	START PACK	STANDARD PACK	FULL FLEX
	• RG-400i Maskinbas / 380-415 3N 50/60	63 kg	X	X	X
	• Matarcylinder A	6 kg	X	X	X
	• 4-hålsmatare inkl. 2 stötar	5 kg	X	X	X
	• Manuell matare, Ergo Loop	7,5 kg	X	X	
	• Trattmatare inkl. matarcylinder	14,5 kg		X	X
	• Tryckluftsdreven matare	12 kg			X
	• Lådvagn	10,5 kg	X	X	X
	• Beredningslåda 54 liter, inkl. lock	3,4 kg	X	X	X
	• Bassängvagn, 85 liter	15 kg			X
	• Tillbehörsvagn, rostfritt stål med låsbara hjul	17 kg		X	X
	• Gejdervagn låg, 2x7 GN 1/1	19 kg			X
• Kompressor 230 1 50	40 kg			X	
• 6-pack skärverktyg – Skivare 1,5 mm – Råkostrivare 4,5 mm – Skivare 4 mm – Tärningsgaller 10x10 mm – Skivare 6 mm – Skivare 10 mm	6 kg	X			
• 9-pack skärverktyg – Skivare 1,5 mm – Råkostrivare 2 mm – Skivare 4 mm – Råkostrivare 8 mm – Skivare 6 mm – Finrivare – Skivare 10 mm – Tärningsgaller 10x10 mm – Strimlare 4x4 mm	9 kg		X	X	
VIKT/VOLYM	INNEHÅLL	ANTAL KOLLI	FRAKT VIKT	FRAKT VOLYM	
	Start Pack exkl. Kantinvagn	1 pall	132 kg	1,48 m ³	
	Standard Pack exkl. Kantin- och Tillbehörsvagn	2 pall	168 kg	2,011 m ³	
	Full Flex exkl. Kompressor, Kantin- och Tillbehörsvagn	2½ pall	276 kg	3,7 m ³	
	Kantin vagn inkl. GN 1/1 behållare	1	12,5 kg	0,15 m ³	
	Tillbehörsvagn	1	30 kg	0,63 m ³	
	Kompressor	1	61 kg	0,576 m ³	

**EU DIREKTIV
OCH FÖRORDNING**

2014/30/EU, 2014/35/EU, 2006/42/EG, 2011/65/EU, nr 10/2011, 1935/2004CE, SS-EN ISO 26800:2011.

SÄKERHET

CE godkänd. Tre säkerhetsbrytare. Skyddsklass: maskin IP45, tryckknappar IP65.

RITNINGAR

Ritningarna nedan finns för nedladdning på hallde.com.

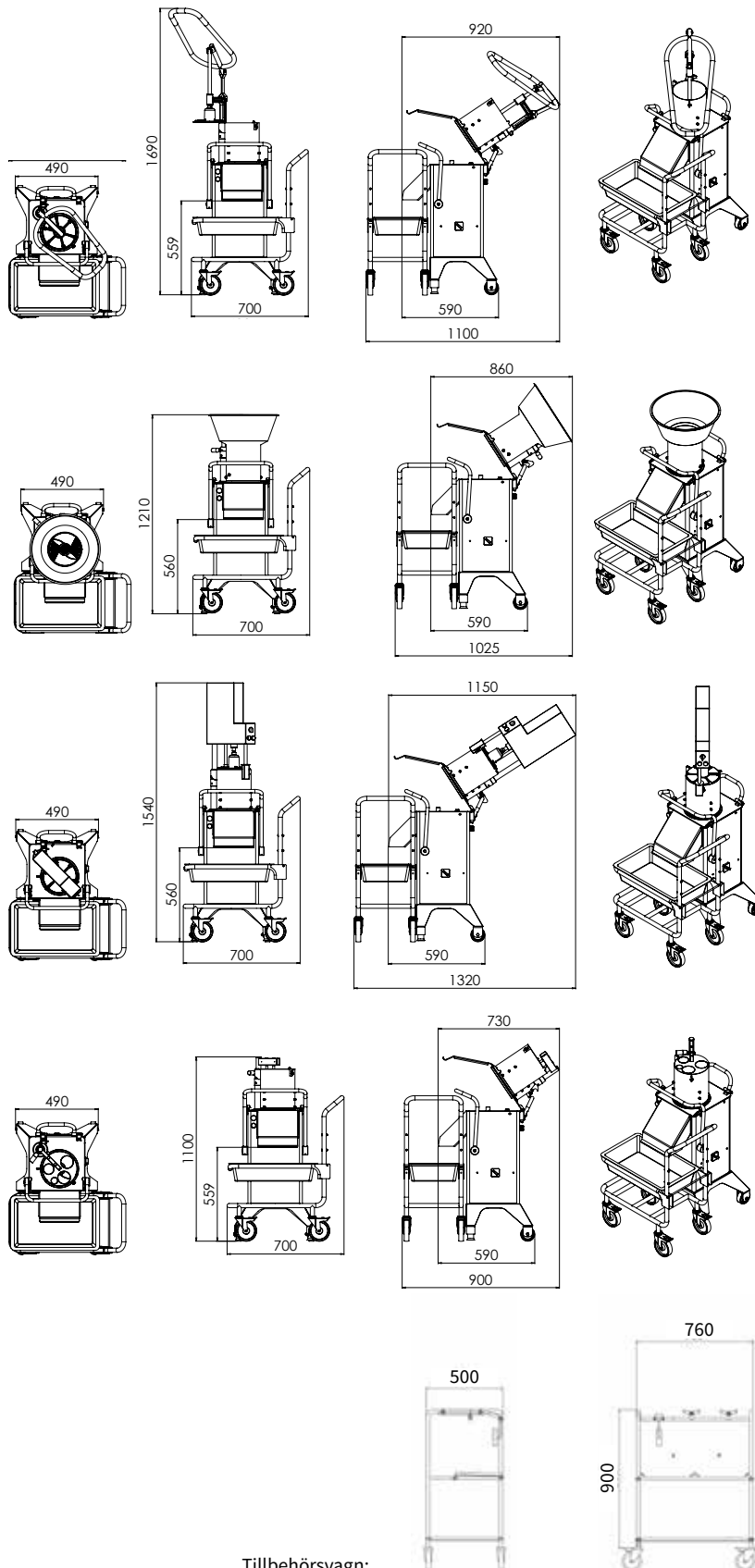

Tillbehörsvagn: