



**ПРОИЗВОДИТЕЛЬ**  
HALLDE

**МОДЕЛЬ**  
RG-300i

**ОПИСАНИЕ ПРОДУКТА**  
Овощерезка, обработка до 40 кг / мин.

**СТРАНА ПРОИСХОЖДЕНИЯ**  
Швеция

### СПЕЦИФИКАЦИЯ

<b>ТЕКСТ СПЕЦИФИКАЦИИ</b>	Напольная овощерезка с загрузочным бункером в форме полной луны, 5,7 литровым цилиндром подачи, предназначенным для обработки до 2,4 тонн / час или до 3000 порций / день. Подающие цилиндры, бункер и режущие инструменты из нержавеющей стали можно мыть в посудомоечной машине. Машина имеет одну скорость, 400 об / мин. Машины имеют две регулируемые ножи и две ножи с колесами. Режущие инструменты из нержавеющей стали / алюминия со съёмными ножами / пластинами диаметром 215 мм. Двигатель с необслуживаемой планетарной передачей вращается по часовой стрелке.			
<b>ФУНКЦИОНИРОВАНИЕ</b>	Машина для нарезки ломтиками, нарезки кубиками, измельчения, терки, волнистой нарезки, нарезки соломкой и картофельных чипсов. Перерабатывает фрукты, овощи, сухой хлеб, сыр, орехи, грибы и т. д.			
<b>МОЩНОСТЬ</b>	До 3000 порций в день и до 2,4 тонн / час (40 кг / мин). Объем цилиндра подачи: 5,7 л. Ручной рычаг со встроенной трубкой, диаметр 60 мм. Загрузочный бункер: объем ок. 23 л. Вставка из 4 трубок с четырьмя трубами: диаметр 73 мм (2 трубки), 60 мм и 35 мм.			
<b>МАТЕРИАЛ</b>	Основание машины, подающие цилиндры и толкатели: нержавеющая сталь. Диски для режущих инструментов: нержавеющая сталь / алюминий. Ножи для режущего инструмента: нержавеющая ножевая сталь.			
<b>МОТОР</b>	0,75 квт. Односкоростной (400 об / мин) 380-415 В, 3-фазный, 50-60 Гц. Тепловая защита, необслуживаемый редуктор.			
<b>ПИТАНИЕ</b>	Заземленный, трехфазный.			
<b>СТАНДАРТЫ</b>	EN 1678 + A1: 2010. Стандарт NSF / ANSI 8.			
<b>РЕКОМЕНДОВАННЫЕ КОМПЛЕКТЫ</b>	<b>СОДЕРЖАНИЕ</b>	<b>НЕТТО</b>	<b>СТАНДАРТ</b>	<b>ПОЛНЫЙ</b>
	• RG-300i включая бункер непрерывной подачи / 380-415 3N 50/60	49 кг	X	X
	• Устройство с 4-мя трубами подачи, включая 2 пестика	5 кг	X	X
	• Бункер непрерывной подачи, включая цилиндр подачи	11 кг		X
	• Гастрономическая тележка	9 кг	X	X
	• Тележка с ванной, 85 литров	15 кг	X	X
	• Тележка для аксессуаров	17 кг	X	X
	• Контейнер тележки, низкий 2x7 GN 1/1	19 кг		X
• 6 режущих инструментов – Ломтик 1,5 мм – Терка / Измельчитель 4,5 мм – Ломтик 4 мм – Решетка нарезки кубиком 10x10 мм – Ломтик 6 мм – Ломтик 10 мм	6 кг	X		
• 9 режущих инструментов – Ломтик 1,5 мм – Терка / Измельчитель 2 мм – Ломтик 4 мм – Терка / Измельчитель 8 мм – Ломтик 6 мм – Мелкая терка – Ломтик 10 мм – Решетка нарезки кубиком 10x10 мм – Соломка 4x4 мм	9 кг		X	
<b>ВЕС / ОБЪЕМ</b>	<b>СОДЕРЖАНИЕ</b>	<b>КОЛ-ВО</b>	<b>ВЕС БРУТТО</b>	<b>ОБЪЕМ</b>
	СТАНДАРТ искл. Тележка - и тележка для принадлежностей	1 поддон	106 кг	1,60 м³
	ПОЛНЫЙ искл. Тележка - и тележка для принадлежностей	1 поддон	150 кг	1,96 м³
	Гастрономическая тележка	1	12,5 кг	0,15 м³
Тележка для аксессуаров	1	30 кг	0,63 м³	

**БЕЗОПАСНОСТЬ**

2014/30 / EU, 2014/35 / EU, 2006/42 / EG, 2011/65 / EU, № 10/2011, 1935/2004CE, SS-EN ISO 26800:2011.

**ДИРЕКТИВЫ И РЕГЛАМЕНТЫ**

СЕ утвержден. Три защитных выключателя, безопасность машины: IP44, кнопки безопасности: IP65.

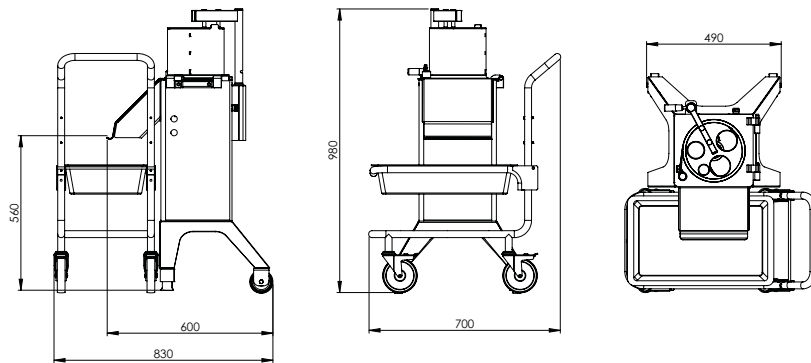
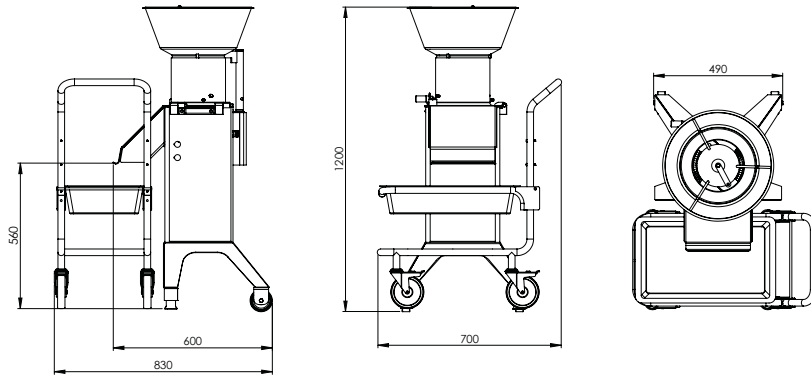
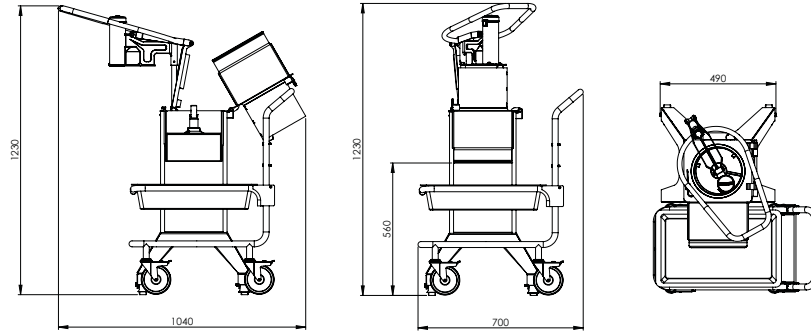
**ЧЕРТЕЖИ**Чертежи, показанные ниже, можно найти на [hallde.com](http://hallde.com).

Рекомендуемая рабочая зона вокруг машины:

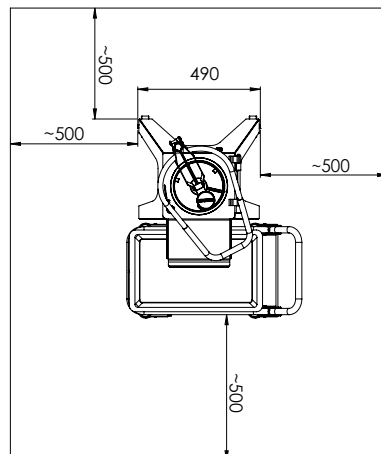

Тележка для практичного хранения аксессуаров

