

RG-300i

Nr. enl. ritning	Art.nr.	Beskrivning	Antal
10	37042	Utmatarskiva	1
20	14800	Stoppskruv PSS M10X12 A2 70	1
30	47548	Medbringarpinne	1
40	37059	Medbringarpinne, utmatarskiva	2
50	10311	Tätningring V-35S	1
60	47001	Knivhus	1
70	47208	Magnetbrytare HM-PR15.2	1
80	15692	Mutter plast, PG 9	1
100	14011	Skruv MC6S M6x25 A2	4
120	47207	Kabelstam maskinenhet	1
160	14084	Bricka fjäder FBB 4.1 A2	6
170	14009	Skruv MC6S M4x40	6
180	14464	Skruv LSKS M6X16	4
190	47121	Bakstycke kompl 380-415.	1
200	47209	Axelfäste kompl.	1
210	47085	Bussning	1
215	47118	Bussning	1
220	47076	Microbrytare kompl.	1
230	15565	Mikrobrytare XGT2C-86-S20Z1	2
240	15443	Mutter, metall PR 22.5/PG16	1
250	15381	Dragavlastare PR 22.5 dia 15	1
260	15142	Sladdställ 3 fas CB VCB-62	1
270	14086	Bricka fjäder FBB 6.1 A2	6
280	14006	Mutter M6M M6 A2 70	2
285	14007	Mutter lås LM M6 A2	10
300	47099	Elplåt	1
310	40556	DIN-skena TS35 DIN EN 50022	2
315	15827	Termo mini RF120320	1
320	15810	Kontaktor 11BG0610A230	2
325	24664	Genomföringsbussning	1
330	15110	RC-krets 230v	1
345	14616	SKRUV RTS ST3.5X6.5 A2	2
350	47015	Bakstycke	1
360	15202	Fixeringsband	1
370	14004	Mutter M6M M4 A2 70	1
380	47060	El-enhet 380-415 3 50/60	1
400	47006	Skruv M6 axel	1
410	47009	Motoraxel	1
420	47210	Låsklack kompl.	1
430	37297	Tråg	1
440	47008	Motorplatta	1
445	10444	Tätningring basl 35X52X10	1
450	47047	Motor	1
480	15439	Tryckknapp o komplett	1
490	15440	Tryckknapp 1 komplett	1
510	47017	Gångjärn	1
511	37206	O-Ring	1
512	14147	SKRUV MFS M6X40 A2 70	1
513	14013	Skruv MFS M6x30 A2	1
520	15385	Säkringshållare	1
521	15384	Säkring T100MA	1
522	15380	Säkringsskydd	1
523	14611	Skruv RTS 2.9X9.5 A2 70	1
560	47125	Maskinhus	1
600	37085	Rörskydd fot	2
610	10328	Fot gummi	2
630	47211	Hjul kompl.	2
650	47350	Fotplatta	1

RG-300i MANUELL MATARE, ERGO LOOP

Nr. enl. ritning	Art.nr.	Beskrivning	Antal
10	47090	Matararm Ergo	1
20	47052	Axel L=40	2
30	40848	Bussning	4
40	25191	Skruv, axelfäste	2
50	40554	Stöt	1
60	3257	Glidkuts matarkolv	3
70	47049	Matarkolv inkl. axel	1
80	47014	Länk	1
90	47089	Skruv	2
100	47086	Länkarmsfäste	1
110	47088	Sprint	1
120	14833	Skruv stopp SK6SS M6X8 A2 70	1
130	47087	Bussning	2
140	3129	Borrhylsa 3-fas	1
150	3162	Nyckel till låshylsa	1
160	47119	Hylsa	1

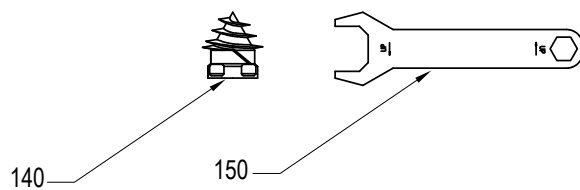
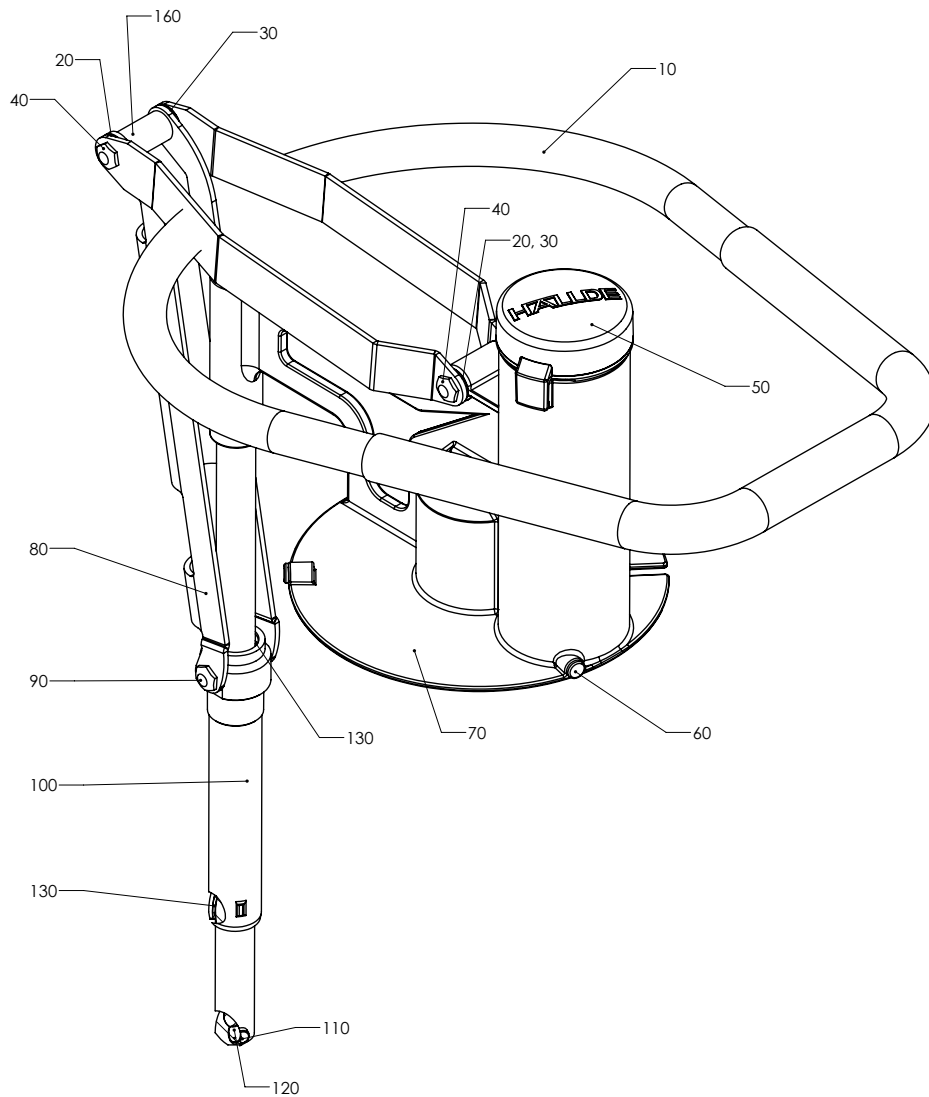

RG-300i MATARCYLINDER

Nr. enl. ritning	Art.nr.	Beskrivning	Antal
10	47011	Matarcylinder	1
20	47360	Låsvred kompl.	1
30	47361	Magnet kompl.	1

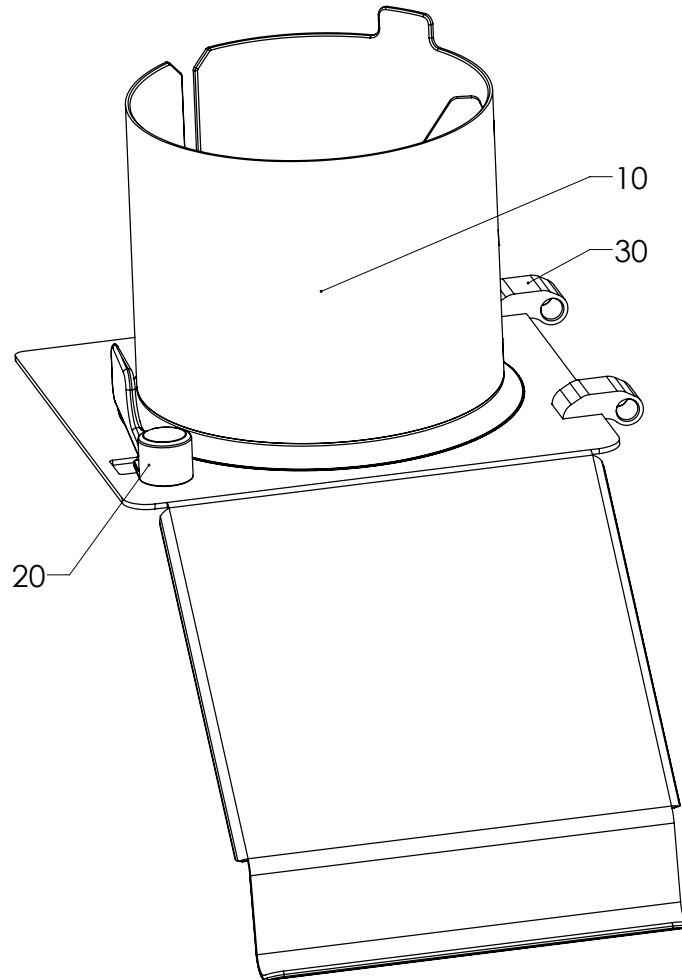

RG-300i TRATTMATARE

Nr. enl. ritning	Art.nr.	Beskrivning	Antal
10	10345	Täckpropp GL 28 svart	1
20	10343	Handtag I280/65-M8	1
30	3149	Pinnskruv	1
40	47093	Axel	1
50	14028	Kupollåsmutter LMHM M8 A2	1
60	3246	Omrörare	1
70	3311	Omrörararm kompl.	1
80	47320	Trattinsats kompl.	1
90	14026	Mutter hatt MHM M6	4
100	14865	Skruv pinn SK6SS A4	4
110	37081	Matarbås	2
120	47318	Matarcylinder för tratt	1
130	47360	Låsvred kompl.	1
140	47361	Magnet kompl.	1
150	10521	Hylsnyckel NV10	1
160	3162	Nyckel till låshylsa	1
170	40891	Omrörarkapsel	1

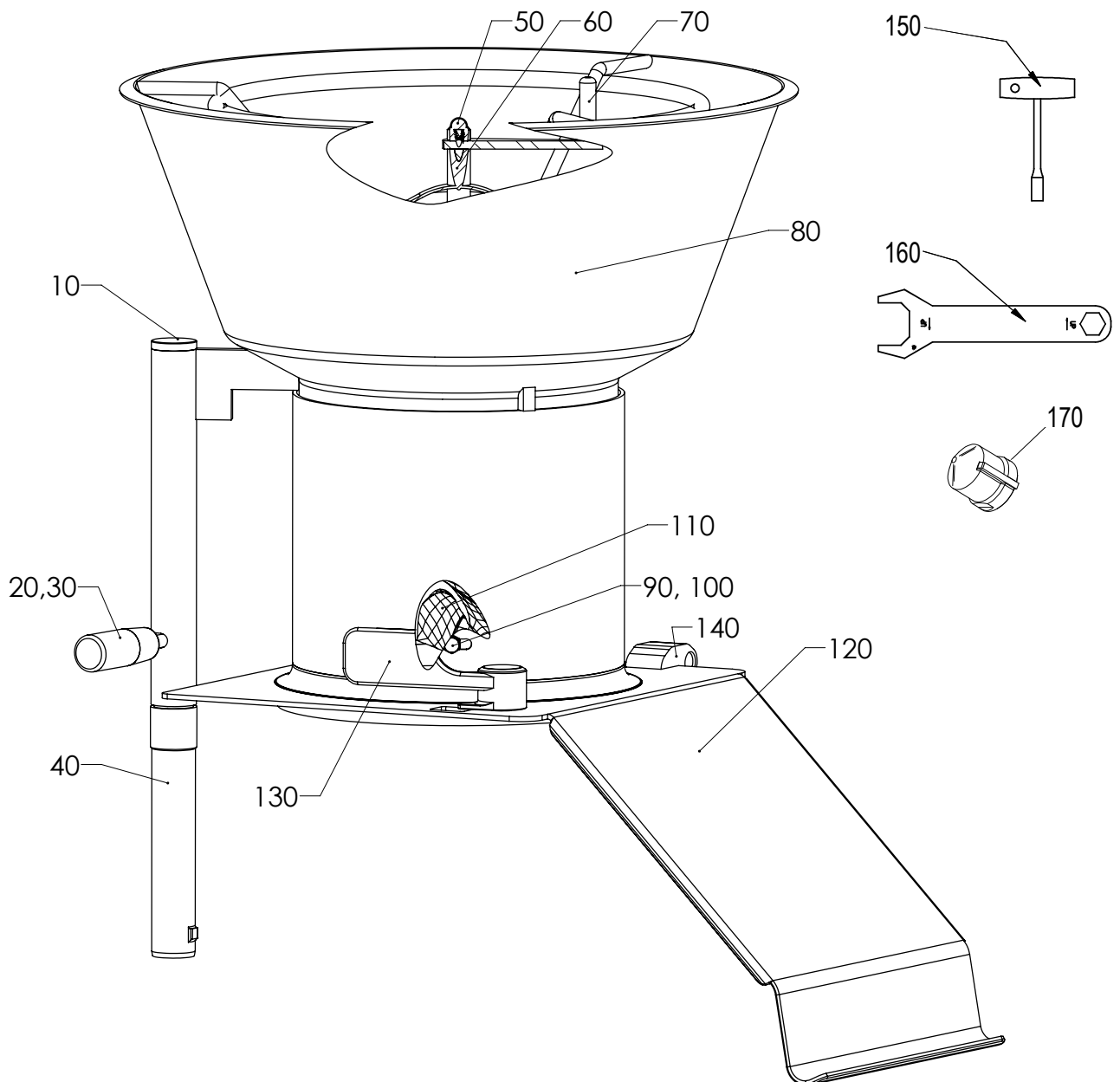

RG-300i 4-HÅLSMATARE

Nr. enl. ritning	Art.nr.	Beskrivning	Antal
10	10345	Täckpropp GL 28 svart	1
20	47507	Arm	1
30	3149	Pinnskruv	1
40	10343	Handtag I280/65-M8	1
50	47093	Axel	1
60	37138	Distans 16	2
70	14028	Kupollåsmutter LMHM M8 A2	2
80	14088	Bricka fjäder FBB 8.2 A2	2
90	47510	4-Hålsmatare	1
100	3257	Glidkuts matarkolv	3
110	10455	Täckpropp IKPT 1715S	2
120	10329	Ändavslutning IR20/40/1,5 S	1
130	14394	SKRUV MC6S M8X35 A2 70	2
140	47519	Stöt dia. 55	1
150	47521	Stöt dia. 31	1
160	3204	Låsbulst TR12V	1
170	3162	Nyckel till låshylsa	1

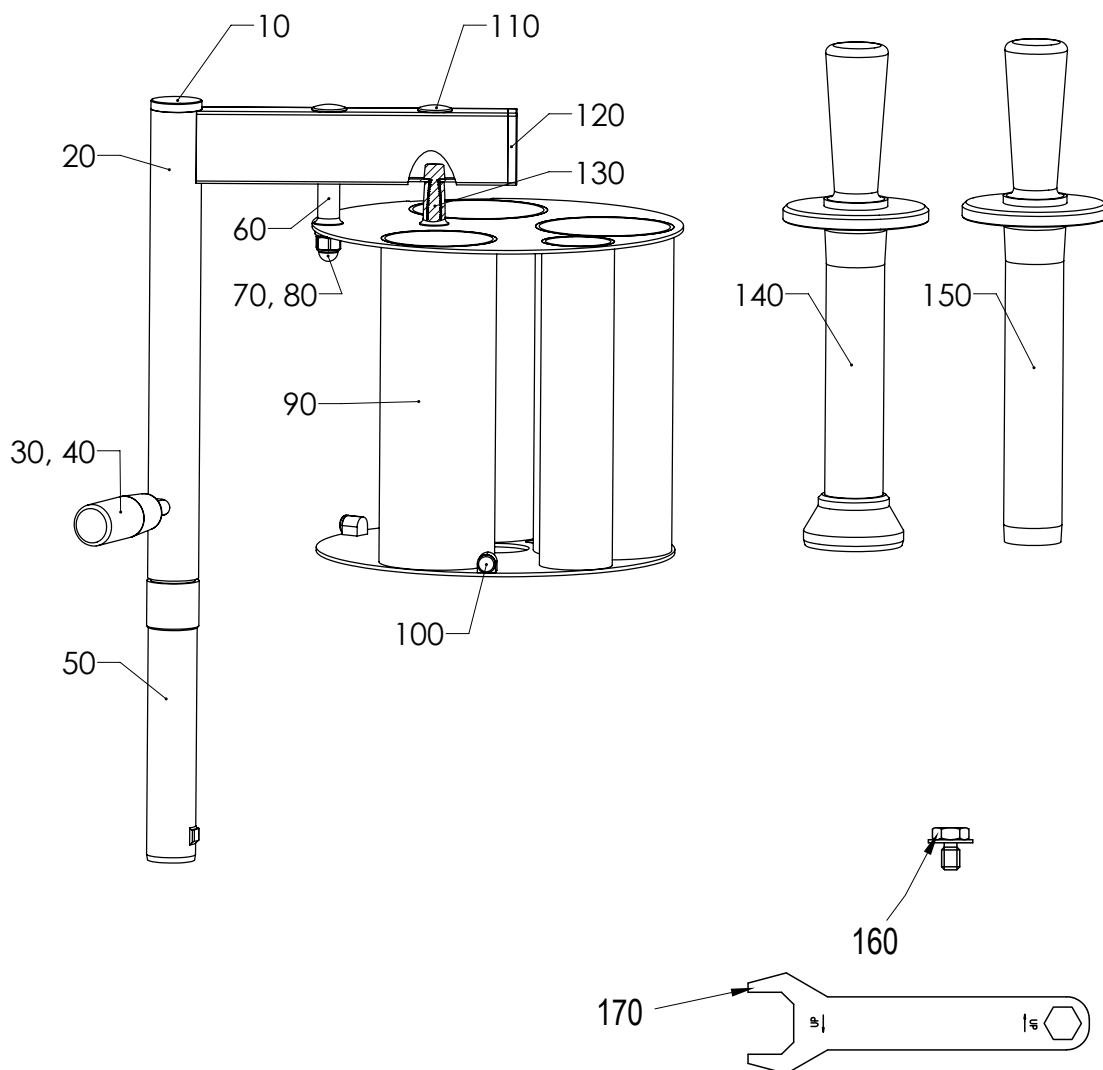

RESERVDELAR SKÄRVERKTYG TILL RG-350/RG-400/RG-300i OCH RG-400i

Skärverktyg	Nr. enl. ritning	Art.nr.	Beskrivning
Skivare	10	63302	Kniv, Skivare
Räffelskivare	20	63300	Kniv, Räffelskivare
Strimlare	30	63336	Kit Strimlare 2x2mm
		63356	Kit Strimlare 2x6mm
		63358	Kit Strimlare 3x3 mm
		63337	Kit Strimlare 4x4mm
		63338	Kit Strimlare 6x6mm
		63339	Kit Strimlare 8x8mm
		63335	Kit Strimlare 10x10mm
Råkostrivare	40	87128	Kit plåt till 1,5 mm
		87129	Kit plåt till 2 mm
		87130	Kit plåt till 3 mm
		87131	Kit plåt till 4,5 mm
		87132	Kit plåt till 6 mm
		87133	Kit plåt till 8 mm
		87134	Kit plåt till 10 mm
Finrivare	50	87135	Kit plåt, Finrivare
	60	87136	Kit plåt, Finrivare Extra Fin
	70	87137	Kit plåt till Hårdostrivare

RESERVDELAR SKÄRVERKTYG TILL RG-350/RG-400/RG-300i OCH RG-400i

Skärverktyg	Nr. enl. ritning	Art.nr.	Beskrivning
Standardskivare / HK Skivare	80	87138	Kit kniv, Standardskivare
Finsnittskivare	90	87139	Kit kniv, Finsnittskivare
Räffelskivare	100	87140	Kit kniv, Räffelskivare
Soft Slicer	110	87141	Kit kniv, Soft Slicer
Strimlare	130	87142	Kit knivbalk, 2,5x2,5 mm
	130	87143	Kit knivbalk, 2,5x6 mm
Strimlare / HK Strimlare	80	87138	Kit kniv, Standardskivare
		87157	Kit horisontalkniv, 2x6 mm
		87145	Kit horisontalkniv, 4x4 mm
		87146	Kit horisontalkniv, 6x6 mm
		87147	Kit horisontalkniv, 10x10 mm
	125	87156	Horisontalkniv, 2x2 mm
		87159	Horisontalkniv, 2x6 mm
	130	87148	Kit knivbalk, 2x2 mm
		87158	Kit knivbalk, 2x6 mm
		87142	Kit knivbalk, 2,5x2,5 mm
		87143	Kit knivbalk, 2,5x6 mm
		87149	Kit knivbalk, 4x4 mm
	140	87150	Kit knivbalk, 6x6 mm
		87151	Kit knivbalk, 10x10 mm
		87155	Kit horisontalkniv, 2x2 mm
HK Strimlare	120	87152	Kit horisontalkniv, 2x2 mm
		87155	Kit horisontalkniv, 2,5x2,5 mm
		87153	Kit horisontalkniv, 8x8 mm
	140	87154	Kit knivbalk, 8x8 mm

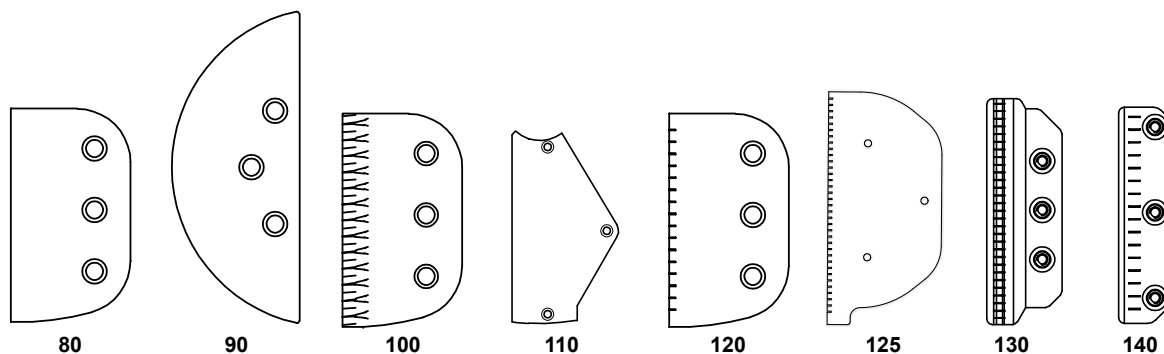

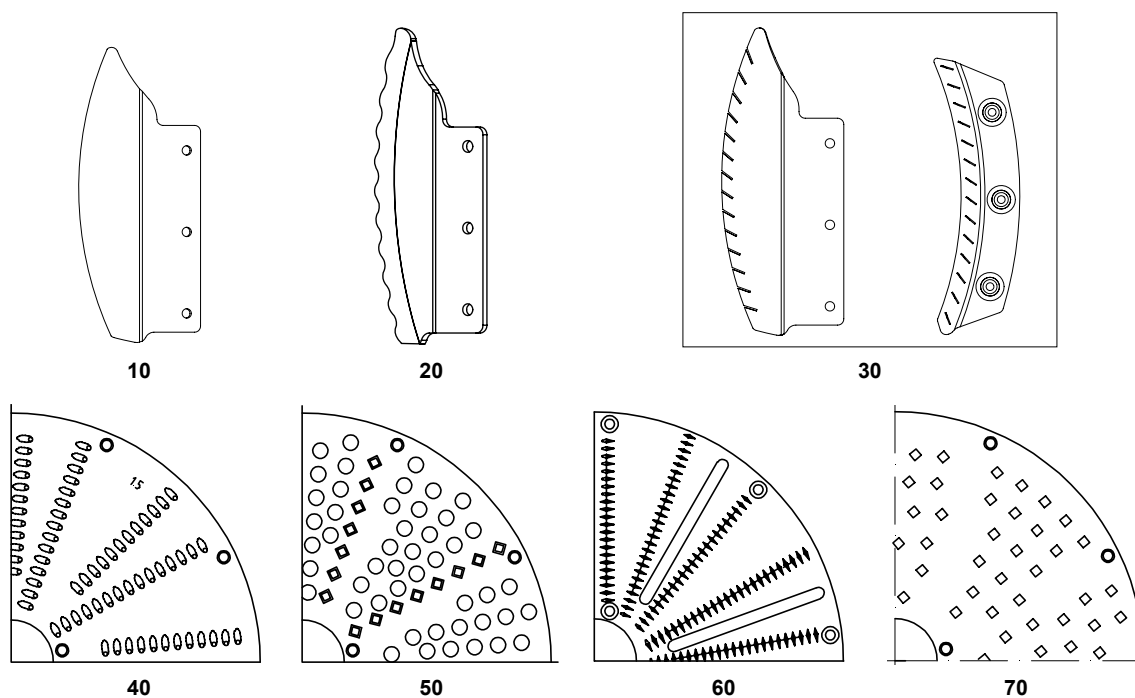

RESERVDelar POMMES FRITES- OCH TÄRNINGSGALLER TILL RG-350/RG-400/RG-300i OCH RG-400i

Skärverktyg	Nr. enl. ritning	Art.nr.	Beskrivning
Pommes Frites Galler	150	35734	Knivsats kompl. Pommes Frites Galler
Centrumring	160	62743	Centrumring
Kerambussning till RG-400i	170	37252	Kerambussnings kit
Komplett knivset till Tärningsgaller	180	62431	Knivsats komplett TG 6 mm
		62432	Knivsats komplett TG 8 mm
		62433	Knivsats komplett TG 10 mm
		62434	Knivsats komplett TG 12 mm
		62435	Knivsats komplett TG 15 mm
		62436	Knivsats komplett TG 20 mm
		62437	Knivsats komplett TG 25 mm
1 meters knivblad till Tärningsgaller	190	82331	Knivblad över TG 6 mm, 1 M
		82332	Knivblad under TG 6 mm, 1 M
		82333	Knivblad över TG 8 mm, 1 M
		82334	Knivblad under TG 8 mm, 1 M
		82335	Knivblad över TG 10 mm, 1 M
		82336	Knivblad under TG 10 mm, 1 M
		82337	Knivblad över TG 12 mm, 1 M
		82338	Knivblad under TG 12 mm, 1M
		82339	Knivblad över TG 15 mm, 1 M
		82340	Knivblad under TG 15 mm, 1 M
		82341	Knivblad över TG 20 mm, 1 M
		82342	Knivblad under TG 20 mm, 1 M
		82343	Knivblad över TG 25 mm, 1 M
82344	Knivblad under TG 25 mm 1 M		
Verktyg för centrumring till RG-400i	200	62449	Verktyg för centrumring

