



TILLVERKARE

HÄLLDE

MODELL

Grönsaksskärare RG-400i

PRODUKTBESKRIVNING

Grönsaksskärare, bereder upp till 3,6 ton/timme.

URSPRUNG

Sverige

SPECIFIKATION

SPECIFIKATION TEXT	Golvstående Grönsaksskärare med helmåneformad Matarcylinder med en volym på 9 liter, tillverkad att bereda upp till upp till 3,6 ton/timme eller upp till 60 kg/minut. Matarcylindrar, Matare är tillverkade i rostfritt stål och är maskindiskbara. Maskinen har två hastigheter (200 och 400 varv/min). Maskinens ben har två justerbara fötter samt två fötter med hjul. Skärverktyg av rostfritt stål/aluminium, diameter 215 mm, med utbytbara knivar/plåtar och är maskindiskbara. Motorn, tillsammans med den underhållsfria kuggväxeln, drivs medsols.				
FUNKTION	Maskin för att skiva, tärna, strimla, riva, räffla och skära pommefrites. Bereder frukt, grönsaker, torrt bröd, ost, nötter, svamp etc.				
KAPACITET	Upp till 5000 portioner/dag. Upp 3,6 ton/ timme (60 kg/min). Tre olika matarcylindrar med volym på 9 l. Trattmatare: volym ca 23 liter. 4-hålsmatare med fyra rör: Diameter 73 mm (2 st), 60 mm och 35 mm. Matarcylinder till Ostmatare: volym 11 l.				
MATERIAL	Maskinbas, Matarcylindrar och Matare: Rostfritt stål. Skärverktygens knivar: Rostfritt knivstål.	Skärverktyg: Rostfritt stål/ Aluminium.			
MOTOR	1.5/0.9 kW. Två hastigheter (200 och 400 varv/min). Termiskt motorskydd, underhållsfri kuggväxel.	208-240 V, 3-fas, 60 Hz. 220-240 V, 3-fas, 50/60 Hz. 380-415 V, 3-fas, 50/60 Hz. 440 V, 3-fas, 60 Hz.			
VÄGGANSLUTNING	Jordad, 3-fas.				
STANDARD	EN 1678+A1:2010.				
REKOMMENDERADE SÄLJPACKAR	INNEHÅLL	NETTOVIKT	START PACK	STANDARD PACK	FULL FLEX
	• RG-400i Maskinbas / 380-415 3N 50/60	70 kg	X	X	X
	• Matarcylinder A	9,5 kg	X	X	X
	• 4-hålsmatare inkl. 2 stötar	5 kg	X	X	X
	• Manuell matare, Ergo Loop	7,5 kg	X	X	
	• Trattmatare inkl. matarcylinder	14,5 kg		X	X
	• Tryckluftsdreven matare	13 kg			X
	• Lådvagn	13 kg	X	X	X
	• Beredningslåda 54 liter, inkl. lock	2,65 kg	X	X	X
	• Bassängvagn, 85 liter	21 kg			X
	• Tillbehörsvagn, rostfritt stål med låsbara hjul	17 kg		X	X
	• Gejdervagn låg, 2x7 GN 1/1	25 kg			X
	• Kompressor 230 1 50	64 kg			X
	• 6-pack skärverktyg – Skivare 1,5 mm – Råkostrivare 4,5 mm – Skivare 4 mm – Tärningsgaller 10x10 mm – Skivare 6 mm – Skivare 10 mm	6 kg	X		
	• 9-pack skärverktyg – Skivare 1,5 mm – Råkostrivare 2 mm – Skivare 4 mm – Råkostrivare 8 mm – Skivare 6 mm – Finrivare – Skivare 10 mm – Tärningsgaller 10x10 mm – Strimlare 4x4 mm	9 kg		X	X
VIKT/VOLYM	INNEHÅLL	ANTAL KOLLI	FRAKT VIKT	FRAKT VOLYM	
	Start Pack exkl. Kantinvagn	1 pall	132 kg	1,48 m ³	
	Standard Pack exkl. Kantin- och Tillbehörsvagn	2 pall	168 kg	2,011 m ³	
	Full Flex exkl. Kompressor, Kantin- och Tillbehörsvagn	2½ pall	276 kg	3,7 m ³	
	Kantin vagn inkl. GN 1/1 behållare	1	12,5 kg	0,15 m ³	
	Tillbehörsvagn	1	30 kg	0,63 m ³	
	Kompressor	1	61 kg	0,576 m ³	
EU DIREKTIV OCH FÖRORDNING	2014/30/EU, 2014/35/EU, 2006/42/EG, 2011/65/EU, nr 10/2011, 1935/2004CE, SS-EN ISO 26800:2011.				

SÄKERHET

CE godkänd. Tre säkerhetsbrytare. Skyddsklass: maskin IP45, tryckknappar IP65.

RITNINGARRitningarna nedan finns för nedladdning på hallde.com.

Manuell matare

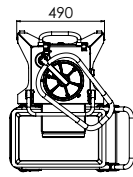

Trattmatare

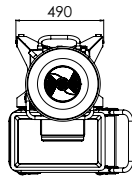

Tryckluftdriven matare

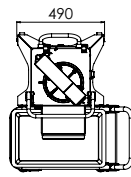

4-hålsmatare

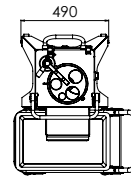

Ostmatare

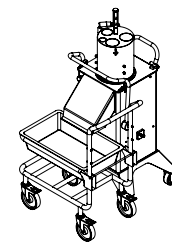
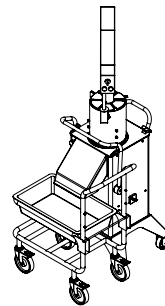
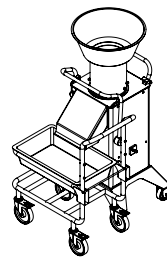
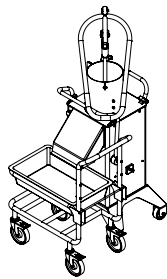
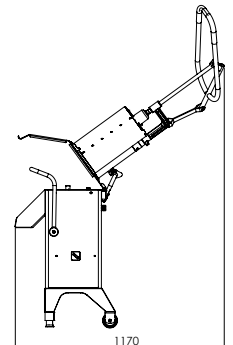
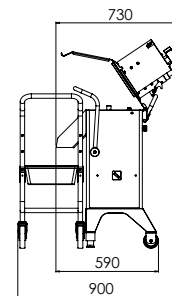
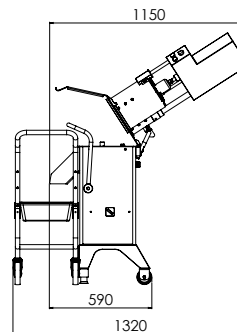
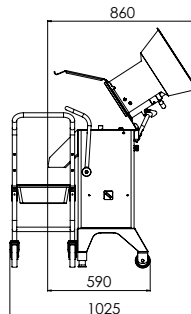
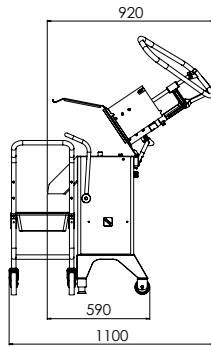
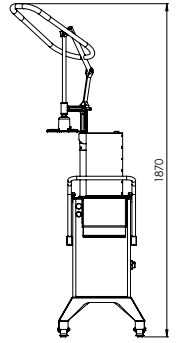
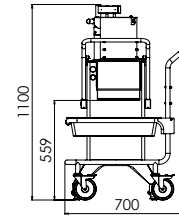
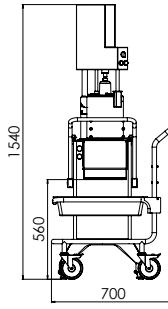
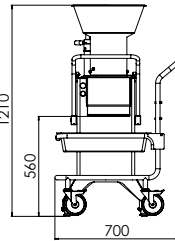
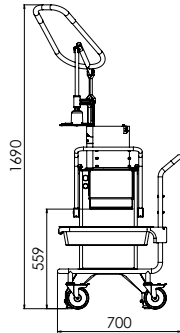
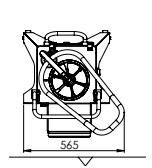

Rekommenderad arbetsyta runt maskinen:

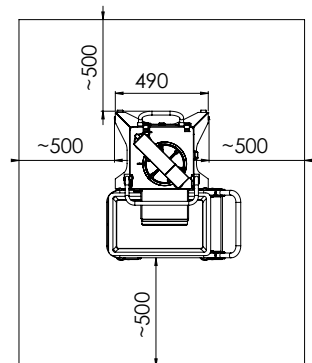

Tillbehörsvagn:

